

# MADERO ATELIER

BATHROOM & FURNITURE

## THE MONOLITH SERIES



MINIMAL STUDIO

CATÁLOGO GENERAL 2021

# ALMA

*Todas las personas tienen algo diferente.  
No fabricamos muebles de baño, creamos  
espacios para las emociones.*

DESDE 1968

Llevamos más de 50 años dedicados al diseño y fabricación de productos para el baño. Es nuestra pasión. De esas pasiones que no sabes por qué, se mantienen en el tiempo incluso a pesar de los malos momentos, de la dureza de los fracasos y del dulzor de los éxitos.

Nuestras colecciones son mucho más que muebles o accesorios de baños. Para nosotros son piezas que forman parte de la vida de las personas. Y, desde siempre, nuestro afán de evolucionar y aprender nos ha empujado a experimentar, a crear nuevas propuestas que intenten siempre, mejorar la anterior.

Tenemos verdadera pasión por los materiales. Descubrir sus límites funcionales y formales tanto para los exteriores como para los interiores que tanto nos gusta mimar.

Todos nuestros procesos de fabricación se centran en la sede principal de La Coruña, en España; desde donde podemos adaptarnos en al personalización de nuestras soluciones de baño.

Este CATÁLOGO GENERAL + TARIFA, lleva a sus manos nuevas colecciones, espejos, lavabos, encimeras, bañeras y platos de ducha, que, unidas a las ya existentes, configuran el mundo MADERÓ ATELIER.

SAVOIR-FAIRE

“NUESTRA PASIÓN  
ES NUESTRA OBSESIÓN.”

«Somos felices haciendo muebles.  
Siempre queremos más.»

# The MONOLITH SERIES

A PROJECT CREATED BY



MINIMAL STUDIO

MADERÓ  
ATELIER  
BATHROOM & FURNITURE

*La serie Monolith, piezas de baño de carácter escultórico,  
nace de la colaboración entre Maderó Atelier y Minimal Studio*

MINIMAL STUDIO & MADERÓ ATELIER

# THE MONOLITH SERIES, NACE DE LA COLABORACIÓN ENTRE MINIMAL STUDIO Y MADERÓ ATELIER

*Una serie de mobiliario de baño con carácter claramente escultórico, donde destaca la búsqueda permanente de la belleza inerte, formando piezas escultóricas desde un monolito inerte hasta convertirlas en piezas totalmente funcionales. Se ha prestado especial atención en destacar la pureza del material pétreo.*



- HEDON -



- KASKADE -



- MONOLITH -





MINIMAL STUDIO

J. DAVID MARTÍNEZ JOFRE

## “EL CONCEPTO DE MONOLITH SERIES ES LA MATERIA Y LA PUREZA”

*David es el alma máter de MINIMAL, un estudio multidisciplinar situado en Mallorca. Especializado en el diseño de interiores, arquitectura y diseño de producto, destaca por la calidad y la exigencia de todos los proyectos que realiza.*

WWW.MINIMALSTUDIO.COM

### PREMIOS Y MENCIONES

ICONIC AWARDS 2019  
BUILD ONES TO WATCH IN SPAIN  
MUSE DESIGN AWARDS. INTERIOR DESIGNS

### ENTREVISTA

¿Cuál es el origen del concepto de las piezas de baño diseñadas?

*El concepto es la materia y la pureza. El proceso de seleccionar una pieza pétrea monolítica y esculpirla dando origen a una escultura en forma de pieza de baño, que a la vez es funcional, es la idea general de este proyecto.*

¿Son los primeros productos diseñados para baño por tí? ¿Cómo te has sentido al entrar a diseñar para el espacio de baño?

No son los primeros diseños de baño realizados. Me he sentido totalmente libre, agradecer el increíble equipo de Maderó, y el exquisito trabajo por parte de los ingenieros y fábrica, ha sido realmente sencillo plasmar la idea del papel a la realidad.

**Desde vuestra experiencia como arquitectos-interioristas, ¿Cómo consideras que ha evolucionado la estancia de baño en relación a otros espacios de la casa?**

Ha pasado de ser una estancia defenestrada en proyecto, a ser un elemento principal de diseño, integrándolo abiertamente. Debemos analizar, y pensar la cantidad de tiempo que se usa esta estancia durante nuestras vidas.

**¿Qué consideras imprescindible a la hora de proyectar un baño?**

El equilibrio entre belleza y funcionalidad.

**¿Cómo imaginas el baño en el hogar del futuro?**

Lo imagino totalmente integrado en el espacio vital de la vivienda, mimetizado con el resto de elementos.

**¿Cómo es el baño de David?**

Es un baño muy sencillo, formado por dos pedestales, que a la vez conforman una escultura la cual dota de sentido estético a todo el conjunto. Los revestimientos paralelos son pétreos y de hormigón, elementos neutros que resaltan la importancia de las dos piezas de baño mencionadas.

### SOBRE MADERÓ ATELIER

**Maderó ha sido el fabricante que ha materializado el diseño realizado ¿Cómo habéis conocido los productos de baño de la marca Maderó Atelier?**

Hemos colaborado en diferentes proyectos con la aportación de su marca.

**¿Qué valores encontráis en la propuesta de la marca y producto de Maderó Atelier?**

*Valoro enormemente la capacidad de trabajo y ejecución con elementos y materiales naturales. Línea estética muy acorde con nuestra ideología.*

**¿Cómo has vivido el proceso de fabricación?**

Ha sido extremadamente fácil, tienen un equipo excepcional, como he comentado antes, plasmar la idea del papel a la realidad ha sido muy rápida y sencilla, han resuelto los detalles ocultos y técnicos de manera impoluta.

**¿Has quedado satisfecho con el resultado final?**

Muy satisfecho.

### SOBRE J. DAVID

**¿En qué ámbito te sientes más cómodo?**

Me siento cómodo en todos los ámbitos, me considero un diseñador que se mimetiza en todos los ámbitos para la obtención de un producto único final. En lugar de considerarlas como disciplinas distintas, las considero como nexos de unión hasta llegar al resultado visual – estético final.

**¿Qué parte de un proyecto de diseño resulta más compleja?**

La transmisión de la idea conceptual, el objetivo es transmitir la pasión y visión personal de cada proyecto a todos los intervinientes del mismo, ya sea propiedad, constructor... este es el único camino para conseguir el resultado deseado.

**¿Cómo es la relación con el cliente que te encarga el interiorismo de su vivienda?**

Es mi parte favorita del proceso, cada cliente y proyecto es distinto, esta característica es absolutamente mágica, creas y diseñas específicamente para un prototipo en concreto. El momento de transmitirle la idea al cliente, y ver como lo va imaginando y asimilando, es de los momentos más gratificantes dentro de un proyecto.

**¿Consideras que existe un “estilo Minimal /David Jofre” que marque todos los proyectos que realizáis?**

Sí, ya que cuando difundimos un proyecto, automáticamente se asocia a nuestra ideología de diseño. En cada proyecto creamos, inventamos, se huye de la referencia pre-establecida. Somos una mezcla entre Rock&Roll y ballet en el mundo del diseño.

**Los italianos parecen ser los reyes del diseño. A estas alturas de la película, ¿en qué papel nos encontramos en España? ¿Qué previsión haces para el futuro?**

Mi opinión personal es que actualmente en España hay talentos increíbles en el ámbito del diseño y la arquitectura, al mismo nivel que los italianos. Pero siendo honestos, no podemos compararnos con ellos, ya que su apuesta cultural por el diseño es infinitamente superior a la nuestra. En Italia se nace con el diseño, pueden presumir de estar compitiendo en los primeros puestos a nivel mundial en todos los ámbitos del diseño.

**¿Qué objeto te gustaría diseñar que todavía no hayas abordado?**

El interior de una embarcación.

**Si volvieras a empezar, ¿harías lo mismo y de la misma manera?**

Siempre me hacen esa pregunta, y siempre respondo lo mismo. Lo haría igual pero sin duda alguna.

*El pasado es para recordarlo y valorarlo, no para cambiarlo.*



# HEDON

The MONOLITH SERIES

*“Perfecto equilibrio entre la piedra y la madera.  
Un monolito creado a partir de la materia natural.”*

# HEDON

## De monolito inerte a pieza funcional

Monolito es una palabra de origen griego que significa "una sola piedra" (mono=uno / litos=piedra). Por lo general, los monolitos naturales están hechos de un sólo tipo de piedra y en la mayoría de los casos la razón de su formación tiene que ver con los movimientos del magma y de las rocas ígneas. Cuando es el hombre el que crea un monolito, lo habitual

es que exista un propósito. A lo largo de la historia, el hombre ha querido retar a la naturaleza frente a la magnitud y perfección de sus formas naturales. HEDON es un monolito creado a partir de la materia natural; materia que ha sido moldeada para, sin perder su magnitud y belleza, conseguir un elemento de carácter funcional



MONOLITO  
EN MÁRMOL NEGRO  
MARQUINA APOMAZADO  
Y DIVISOR EN MADERA

MEDIDAS  
105 Alto x Ø25 CM

ENCIMERA CON LAVABO  
SOLID SURFACE DENTRO  
DE LA PIEZA EN PIEDRA

MEDIDAS  
5 Alto x 85,90 Ancho x 42,08 Radio

ESPEJO OVALADO  
PREPARADO PARA  
LA INSERCIÓN DE  
LA GRIFERIA

MEDIDAS  
25 x 105 CM

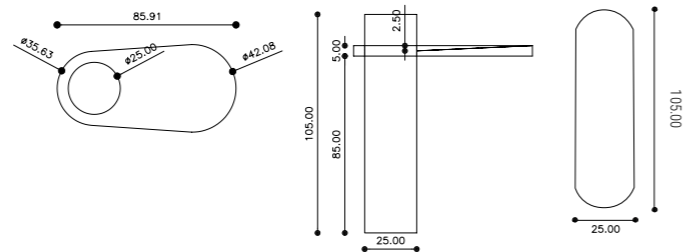





# MONOLITH

The MONOLITH SERIES

*“La perfecta integración de la calidez de la madera y la nobleza y personalidad de la piedra.”*

# MONOLITH

## El secreto que esconden los detalles

El material con el que se diseña una pieza de mobiliario, determina la personalidad de ésta. La madera implica sensaciones vinculadas a la naturaleza, a la calidez. Al tocar una buena madera podemos sentir su aroma. La piedra aporta la fuerza, el carácter, la personalidad. Equilibrar la integración de ambas ha sido el gran reto de MONOLITH. La piedra construye

el lavabo. La piedra se ha sometido al moldeado de la mano humana para crear una poza que nos evoca a la morfología de una fuente natural. La madera esconde secretos. Guardar secretos significa hacer valer nuestra individualidad y salvaguardar nuestro derecho a la intimidad. MONOLITH se convierte en el depositario de algo con valor para nosotros.

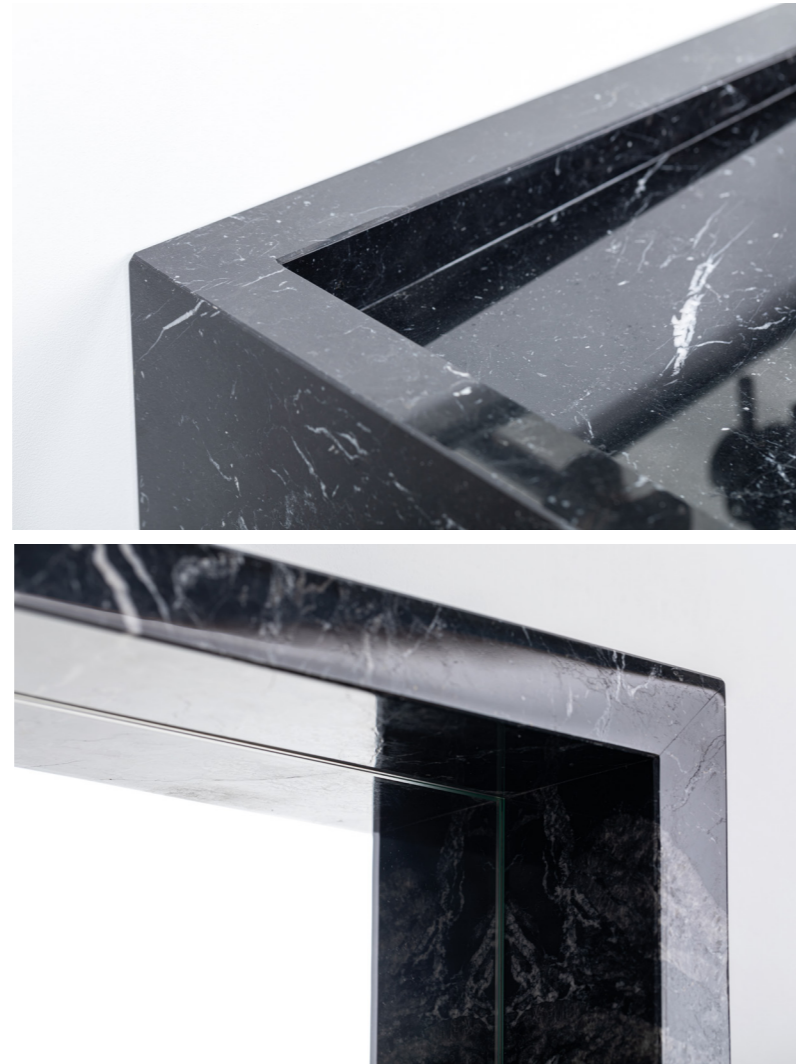

MUEBLE EN CHAPA DE ROBLE NATURAL PUERTA + 4 CAJONES

MEDIDAS  
53 ANCHO x 86 ALTO x 47 FONDO

ENCIMERA VOLADA EN LATERAL EN MÁRMOL

MEDIDAS  
65 ANCHO x 4 ALTO x 48 FONDO  
MÁRMOL NEGRO MARQUINA

ESPEJO SIN MARCO EN UNA ESCUADRA EN MÁRMOL NEGRO

MEDIDAS  
65 ANCHO x 80 ALTO x 12 FONDO  
MÁRMOL NEGRO MARQUINA

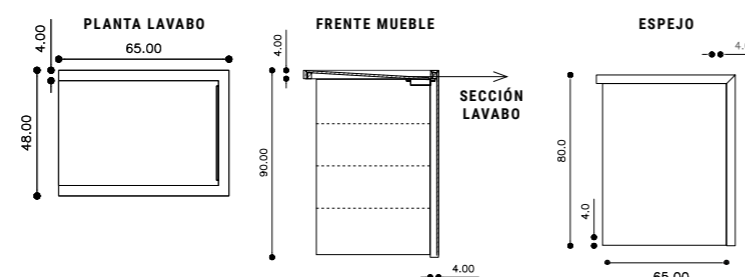



# KASKADE

The MONOLITH SERIES

*“El difícil reto del equilibrio.  
La perfecta relación entre la solidez y la ligereza.”*

# KASKADE

*Toda materia se origina y existe en virtud de una fuerza*

El mármol es un material fuerte, con carácter. Su presencia se encuentra en la historia y cultura del hombre. No fue casualidad que varias de las obras de Miguel Ángel fueran hechas con él. Las partículas de la piedra natural llevan registradas la huella del tiempo, de la historia. Si el mármol es frío es para enaltecer la calidez de las formas que adopta. La belleza

del mármol perdura gracias al equilibrio entre la solidez y la fragilidad del cristal que lo soporta. Más fuerza oculta de la que parece a simple vista, energía escondida en las formas que forman sus proporciones. Y este equilibrio se da gracias a la búsqueda de la mano humana que forja el movimiento de la pieza.



MONOLITO  
EN MÁRMOL CALACATTA  
ORO APOMAZADO  
SOPORTE ACERO  
INOXIDABLE BARNIZADO  
ORO Y CRISTAL  
INCOLORO LAMINADO

MEDIDAS  
45 ANCHO x 45 ALTO x 45 FONDO

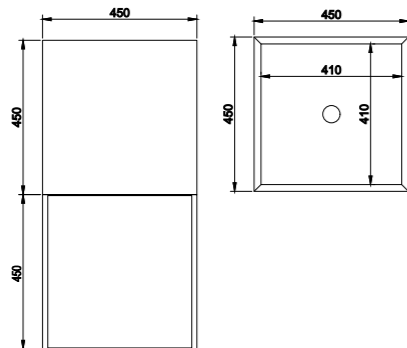

# The MONOLITH SERIES

## TARIFA



### HEDON

MONOLITO EN MÁRMOL NEGRO MARQUINA  
APOMAZADO Y DIVISORIO EN MADERA

**MEDIDAS**

MONOLITO 105 Alto x Ø25 CM  
ENCIMERA 5 Alto x 85,90 Ancho x 42,08 Radio  
ESPEJO 25 x 105 CM

\*OTROS MÁRMOLES, CONSULTAR

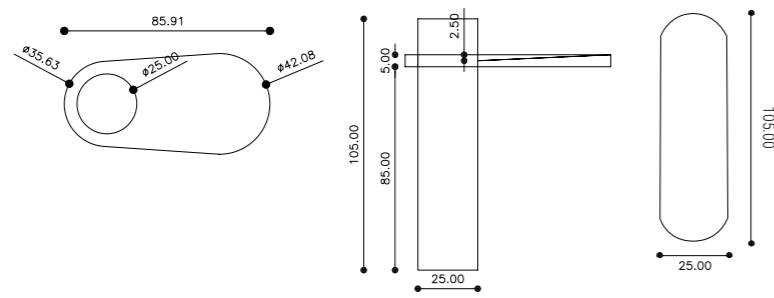

### MONOLITH

MUEBLE EN CHAPA DE ROBLE NATURAL  
PUERTA + 4 CAJONES  
LAVABO EN "L" EN NEGRO MARQUINA

**MEDIDAS**

MUEBLE 53 ANCHO x 86 ALTO x 47 FONDO  
ENCIMERA 65 ANCHO x 4 ALTO x 48 FONDO  
ESPEJO 65 ANCHO x 80 ALTO x 12 FONDO

\*OTROS MÁRMOLES, CONSULTAR

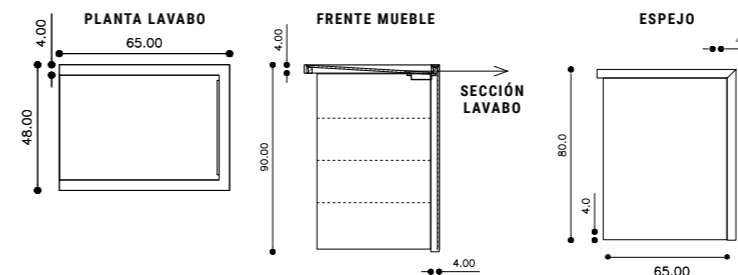

### KASKADE

MONOLITO EN MÁRMOL CALACATTA  
ORO APOMAZADO CON SOPORTE ACERO  
INOXIDABLE BARNIZADO ORO Y CRISTAL  
INCOLORO LAMINADO

**MEDIDAS**

45 ANCHO x 45 ALTO x 45 FONDO

\*OTROS MÁRMOLES, CONSULTAR

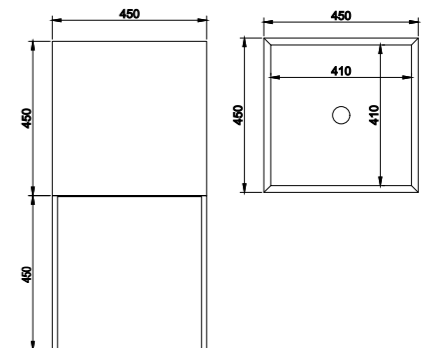

# MADERO ATELIER

BATHROOM & FURNITURE

AVDA. FINISTERRE, 347  
15008 LA CORUÑA (SPAIN)  
T +34 981 272 404  
F +34 981 261 664  
E [COMERCIAL@MADERO.ES](mailto:COMERCIAL@MADERO.ES)

[WWW.MADEROATELIER.COM](http://WWW.MADEROATELIER.COM)